



FICHE PRODUIT

# CITY'AIR HYGROCOMUT

Détecte et évacue l'humidité



Vendu en KIT avec :  
1 bouche cuisine Ø 125 mm  
et 2 bouches sanitaires Ø 80 mm

Alimentation : **Mono 230 V - 50 Hz - 2 vitesses**  
Niveau de pression acoustique à la bouche cuisine Lp (2 m) : **20 dB(A)**  
Moteur : **2 pôles, turbine à réaction, rotor extérieur, protection thermique**  
Dimensions hors tout L x h x P : **391 x 387 x 254 mm**  
Poids : **2,8 kg**

Taille logement : T2 à T7	Performances électriques	
	Débit global mini (m <sup>3</sup> /h)	Puissance électrique (W)
Petite vitesse	135 m <sup>3</sup> /h	13,6 W
Grande vitesse	225 m <sup>3</sup> /h	30,5 W
Consommation électrique moyenne	15 W-Th-C	

### Structure en matière plastique :

- 1 piquage de rejet Ø 160 mm - 1 piquage cuisine Ø 125 mm
- 4 piquages sanitaires Ø 80 mm fermés et transformables 15 ou 30 m<sup>3</sup>/h

Réf. produit : 100920 (kit VMC) – Gencod : 3127601009205



### CONTRÔLE DE L'HUMIDITÉ

Déclenchement automatique de la grande vitesse dès que le taux d'humidité relative (HR) atteint 75 %.

Retour à la petite vitesse dès que le taux d'humidité repasse en-dessous du seuil défini.

La grande vitesse peut être déclenchée manuellement via un commutateur PV/GV installé en cuisine.



### FACILE À INSTALLER

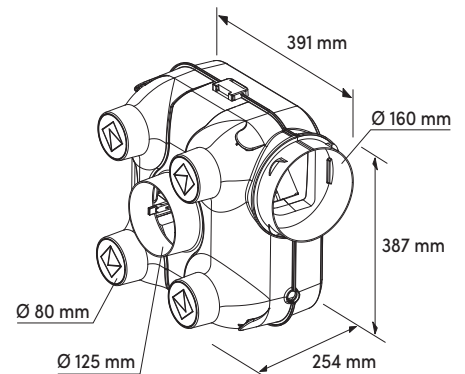

Textes et photos non contractuels, susceptibles de modifications sans préavis. Malgré notre vigilance, des erreurs peuvent s'être glissées dans ce document.

