

# Série EV

<b>Installation</b>	<b>Rejet</b>	<b>Garantie</b>
Traversée de vitre	Direct	4 ans

## AVANTAGES

Durée de vie  
Facile à installer



## DESCRIPTION

Extracteur pour montage en traversée de vitre à volets automatiques.

Corps en ABS blanc.

Moteur «Long Life» monté sur roulements à billes, peut fonctionner en continu (garanti 40 000 heures).

Turbine hélicoïde équipée d'aubes à profils silencieux.

Témoin de fonctionnement.

Température d'utilisation : air ambiant (0°C à 45°C°).

## CARACTÉRISTIQUES



## GAMME

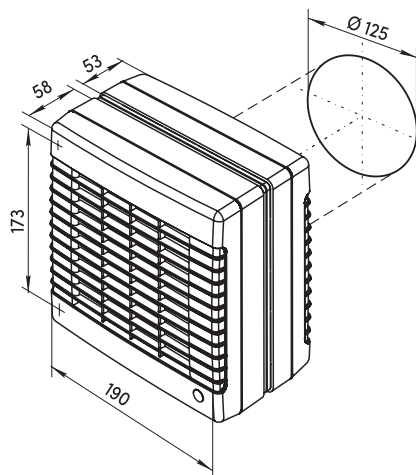

## ACCESSOIRES p. 79

Optionnels compatibles pour modèle Standard :

Commande multifonctions

Variateur/interrupteur

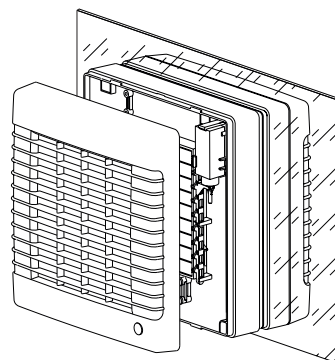

Modèle	Puissance W	Débit max m³/h	Pression max Pa	Niveau sonore dB(A) à 3 m	Poids Kg
EV 125	22	185	55	35	1,15

Conditionnement		WC - Salle d'eau	
Boîte carton		Ø 100 mm	
Modèle	Type	RÉF	GENCOD
EV 125 S	Standard	102850	3127601028503