

## DESHUMIDIFICATEUR AUTODRY 30L

### Table des matières

1	CONSIGNES DE SÉCURITÉ.....	2
1.1	PRÉCAUTIONS GÉNÉRALES D'INSTALLATION ET D'UTILISATION .....	2
1.2	RÈGLES DE SÉCURITÉ SPÉCIFIQUES AU FLUIDE FRIGORIGÈNE R290.....	4
2	DESCRIPTION.....	5
3	UTILISATION.....	5
4	VIDANGE DU RÉSERVOIR .....	7
5	ENTRETIEN .....	8
6	CARACTÉRISTIQUES TECHNIQUES.....	8
7	RÉSOLUTION DES ANOMALIES .....	9
8	PROTECTION DE L'ENVIRONNEMENT.....	9
9	GARANTIE.....	9



Cet appareil contient un fluide frigorigène inflammable de type R290.

Cet appareil doit être installé, utilisé et stocké dans un local dont la surface au plancher est supérieure à 4 m<sup>2</sup>.



Avant toute opération d'installation, d'utilisation, d'entretien ou dépose, veuillez lire intégralement et très attentivement ce manuel. En cas de non respects des indications portées dans ce manuel, le fabricant ne pourra être tenu responsable des dommages corporels et/ou matériels survenus.

## 1 CONSIGNES DE SÉCURITÉ

### 1.1 PRÉCAUTIONS GÉNÉRALES D'INSTALLATION ET D'UTILISATION

- Cet appareil peut être utilisé par des enfants âgés d'au moins 8 ans et par des personnes ayant des capacités physiques, sensorielles ou mentales réduites ou dénuées d'expérience ou de connaissance, s'ils (si elles) sont correctement surveillé(e)s ou si des instructions relatives à l'utilisation de l'appareil en toute sécurité leur ont été données et si les risques encourus ont été appréhendés.
- Les enfants ne doivent pas jouer avec l'appareil.
- Le nettoyage et l'entretien par l'utilisateur ne doivent pas être effectués par des enfants sans surveillance.
- Surveiller les enfants et les animaux domestiques lorsque l'appareil est utilisé.
- Ne jamais laisser l'appareil en fonctionnement sans surveillance.
- Cet appareil doit être installé en respectant les règles nationales d'installation électrique.
- S'assurer que la fiche du câble d'alimentation et la prise électrique à laquelle elle est raccordée soient en permanence visibles et accessibles.
- Ne pas utiliser de rallonge électrique pour prolonger le câble d'alimentation de l'appareil.
- Ne pas utiliser l'appareil pour un usage différent de celui pour lequel il a été conçu. Toute autre utilisation est considérée comme un cas de mauvaise utilisation. Le fabricant ou le distributeur ne pourra être tenu responsable de tout dommage corporel ou matériel résultant d'une mauvaise utilisation de l'appareil.
- Ne pas utiliser l'appareil à une T° ambiante inférieure à 5 °C ou supérieure à 32°C.

- Laisser l'appareil pendant 12 heures à l'arrêt et déconnecté de l'alimentation après l'avoir transporté, couché ou assuré son entretien.
- Avant tout déplacement, arrêter et débrancher l'appareil puis vider le réservoir d'eau.
- Ne pas utiliser l'appareil à moins de 50 cm d'un mur ou tout autre obstacle.
- Ne pas utiliser l'appareil à moins de 50 cm de toute source de chaleur (chauffage, foyer de cheminée ...).
- N'utiliser l'appareil qu'en position verticale et posée sur une surface plane et horizontale.
- N'utiliser l'appareil qu'en assurant que les filtres soient propres.
- Ne pas recouvrir les grilles d'aspiration et de soufflage ni l'appareil d'une manière générale.
- Ne pas introduire d'objet à travers les grilles d'aspiration et de soufflage.
- Ne pas utiliser le câble d'alimentation pour arrêter et mettre en marche l'appareil
- Ne pas tirer sur le câble pour débrancher l'appareil.
- Ne pas torsader, plier, enrouler le câble d'alimentation ou appliquer toute autre déformation qui pourrait l'endommager.
- Ne pas utiliser l'appareil en présence de substances inflammables ou explosives (gaz, liquide, poussière).
- Ne pas utiliser de peinture, de nettoyant aérosol, d'anti-insecte aérosol ou tout autre produit similaire sur ou dans le voisinage de l'appareil, des déformations de pièces plastiques pourraient avoir lieu et causer des dommages électriques.
- Lorsqu'il n'est pas utilisé, stopper et débrancher l'appareil.
- Ne pas verser ou projeter d'eau ou tout autre liquide sur l'appareil.
- Ne pas immerger l'appareil dans l'eau ou tout autre liquide.
- Ne pas utiliser l'appareil en plein air.
- Ne pas utiliser l'appareil dans un meuble, un placard, un bateau, une caravane ou un local similaire.
- Ne pas utiliser l'appareil dans une piscine, dans une salle de bain ou douche ou une pièce humide similaire.
- Ne pas utiliser l'appareil si un dommage a été causé à l'appareil, si l'appareil ne fonctionne pas correctement, s'il y a des signes de dysfonctionnement ou d'un quelconque défaut. Dans un tel cas, l'appareil doit être retourné au distributeur. Toute opération de réparation doit être assurée par le fabricant, son service après-vente ou une personne de qualification similaire afin d'éviter tout danger
- Pour prévenir tout risque d'incendie, de blessure ou de choc électrique, couper l'alimentation de l'appareil avant toute intervention et s'assurer qu'elle ne puisse être rétablie accidentellement.
- Si le câble d'alimentation est endommagé, il doit être remplacé par le fabricant, son service après-vente ou une personne de qualification similaire afin d'éviter tout danger.

- D'une manière générale, toute intervention de contrôle, de réparation doit être menée par le fabricant, son service après-vente ou une personne de qualification similaire afin d'éviter tout danger.
- Il est conseillé de faire inspecter l'appareil régulièrement par un professionnel ayant les qualifications requises pour ce type d'appareil.

## 1.2 RÈGLES DE SÉCURITÉ SPÉCIFIQUES AU FLUIDE FRIGORIGÈNE R290

### AVERTISSEMENT :

Lire attentivement les indications suivantes.

Cet appareil contient un fluide frigorigène non fluoré inflammable de type R290, conforme à la réglementation Européenne et possédant un PRP de 3 (Potentiel de Réchauffement Planétaire). Il convient de respecter les règles suivantes :

- Ne pas utiliser de moyens pour accélérer le processus de dégivrage ou pour nettoyer, autres que ceux recommandés par le fabricant.
- L'appareil doit être stocké dans un local ne contenant pas de source d'inflammation fonctionnant en permanence (par exemple : feux nus, appareil à gaz ou radiateur électrique en fonctionnement).
- Ne pas percer ou brûler.
- ATTENTION : les fluides frigorigènes peuvent être inodores.
- L'appareil doit être installé, utilisé et stocké dans un local dont la surface au plancher est supérieure à 4 m<sup>2</sup>.
- Veiller à ce que les ouvertures de ventilations ne soient pas obstruées.
- Les opérations de service doivent uniquement réalisées selon les recommandations du fabricant.
- La zone non ventilée où l'appareil est installé doit être construite de telle manière qu'en cas de fuite de fluide frigorigène, celui-ci ne stagnera pas en risquant de créer un risque d'incendie ou d'explosion.
- L'appareil doit être stocké dans une zone bien ventilée où la taille du local correspond à la surface du local telle que spécifiée pour le fonctionnement.
- L'appareil doit être stocké de manière à empêcher les dommages mécaniques.
- Il convient que toute personne appelée à travailler sur un circuit de fluides frigorigènes soit titulaire d'un certificat, valable et à jour, émanant d'une autorité d'évaluation accréditée par le secteur industriel et reconnaissant sa compétence pour manipuler en toute sécurité les fluides frigorigènes, conformément à la spécification d'évaluation reconnue dans le secteur industriel concerné.
- Les opérations de service ne doivent être réalisées que dans le respect des recommandations du fabricant des équipements. Les opérations d'entretien et de réparation qui nécessitent l'assistance d'autres personnes qualifiées doivent être menées sous le contrôle de la personne compétente pour l'utilisation des fluides frigorigènes inflammables.

## 2 DESCRIPTION

Cet appareil est un déshumidificateur. Il permet de contrôler l'humidité relative d'un local :



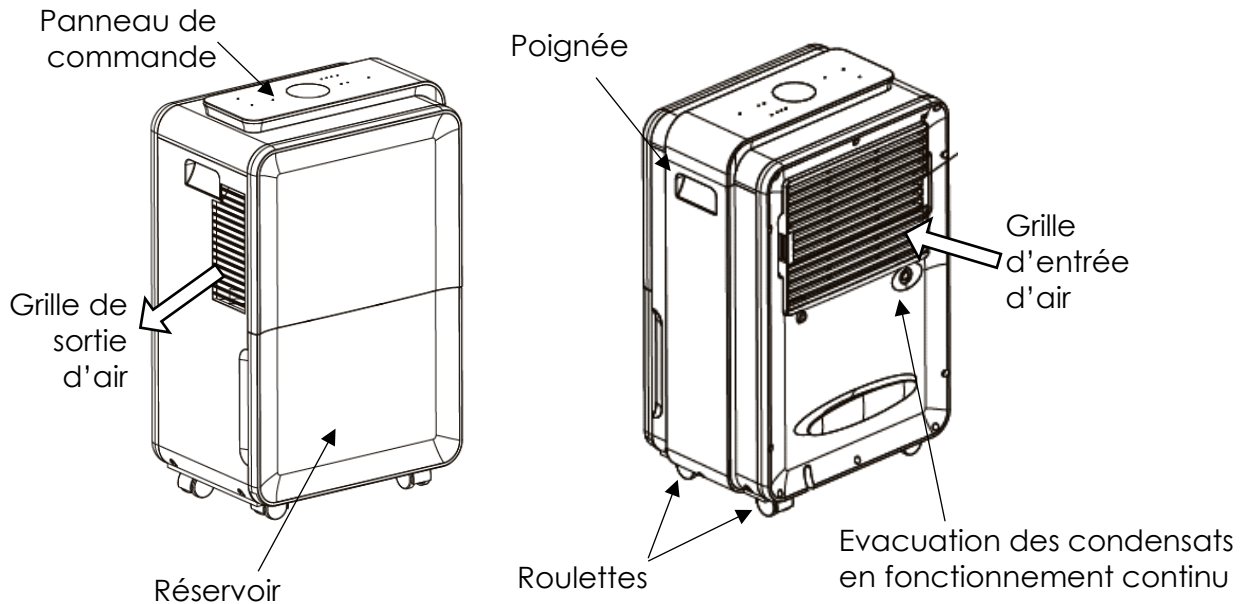





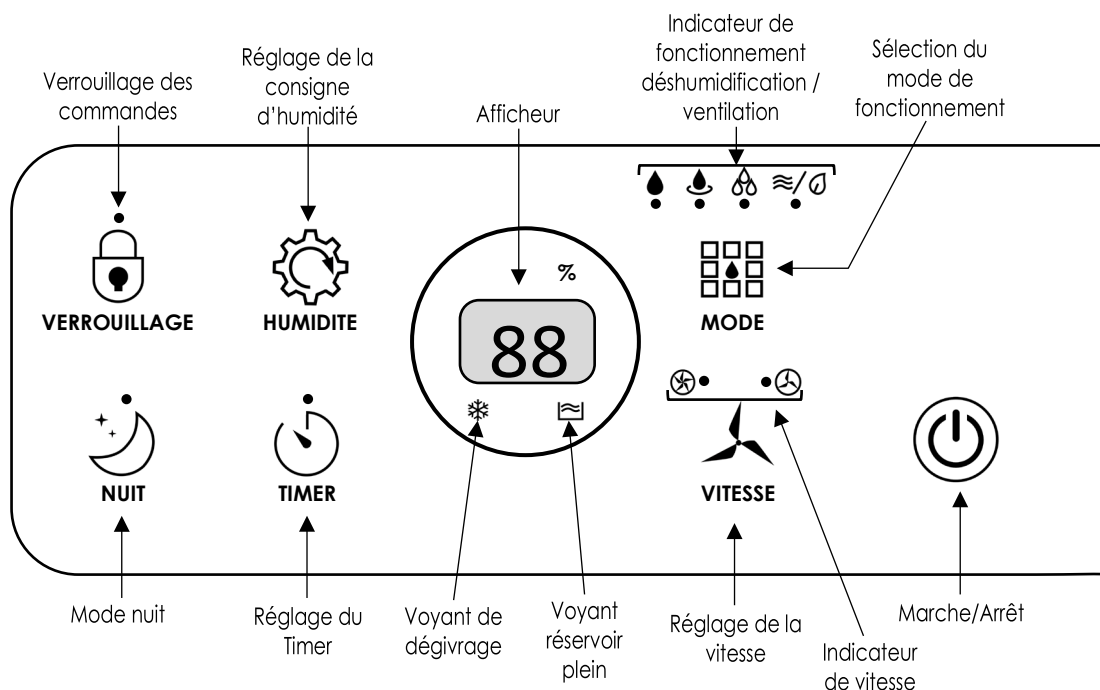









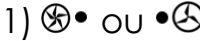

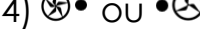

- Il capte l'air ambiant du local par sa grille d'entrée d'air grâce à un ventilateur intégré.
- L'air traverse un système thermodynamique qui d'abord le débarrasse de l'excès d'humidité par condensation puis ensuite le réchauffe légèrement.
- L'air ainsi traité est enfin rejeté dans le local par la grille de sortie.
- L'humidité captée dans l'air sous forme liquide est récupérée dans un réservoir intégré ou guidée vers une évacuation continue.







## 3 UTILISATION

Il est conseillé de positionner l'appareil dans une zone centrale permettant de traiter l'humidité de toutes les pièces. Il est également possible de placer d'abord l'appareil dans une zone particulièrement humide puis de revenir dans une position plus centrale. Le panneau de commande permet de contrôler l'appareil et de visualiser certaines informations.



Bouton	Fonction	Voyant Affichage
	<p>Marche :</p> <ul style="list-style-type: none"> <li>L'afficheur indique le niveau d'humidité ambiante</li> <li>Les voyants indiquent les éventuelles fonctions en cours d'utilisation</li> </ul> <p>Arrêt : l'afficheur et les voyants sont éteints</p>	
 MODE	<p>Sélection du mode de fonctionnement :</p> <ol style="list-style-type: none"> <li>Déshumidification régulée en fonction de la consigne d'humidité réglée</li> <li>Déshumidification continue</li> <li>Séchage des vêtements</li> <li>Ventilation</li> </ol>	<ol style="list-style-type: none"> <li></li> <li></li> <li></li> <li></li> </ol>
 VITESSE	<p>Sélection de la vitesse de ventilation. Dépend du mode fonctionnement sélectionné :</p> <ol style="list-style-type: none"> <li>Déshumidification régulée (vitesses mini et maxi)</li> <li>Déshumidification continue (vitesse mini automatique)</li> <li>Séchage des vêtements (vitesse maxi automatique)</li> <li>Ventilation (vitesses mini et maxi)</li> </ol>	<ol style="list-style-type: none"> <li> ou </li> <li></li> <li></li> <li> ou </li> </ol>
 HUMIDITE	<p>Sélection du niveau d'humidité de 30 à 80% pour le fonctionnement en mode « déshumidification régulée »</p> <p>Après avoir réglé la consigne, l'afficheur indique à nouveau l'humidité ambiante</p>	 à 
 TIMER	<p>Permet de régler un temps de 1 à 24h pour 2 fonctionnalités :</p> <ol style="list-style-type: none"> <li>Si l'appareil est déjà en fonctionnement : le temps réglé est celui au bout duquel l'appareil cessera de fonctionner.</li> <li>Si l'appareil est à l'arrêt : le temps réglé est celui au bout duquel l'appareil commencera de fonctionner.</li> </ol> <p>Dans les 2 cas ci-dessus :</p> <ul style="list-style-type: none"> <li>Tant que le temps n'est pas écoulé, le voyant « Timer » est allumé.</li> <li>Si le bouton  est pressé, la fonction « Timer » est désactivée</li> <li>Si le temps est réglé sur 0, la fonction « Timer » n'est pas activée.</li> </ul> <p>Dans le cas 1) ci-dessus, si le réservoir est plein l'appareil s'arrête et ne peut reprendre son fonctionnement temporisé qu'après avoir vidé le réservoir.</p>	 TIMER
 NUIT	<p>Permet d'éteindre la majorité des voyants et l'afficheur pour éviter d'être gêné en cas de fonctionnement nocturne.</p> <p>Presser 2 fois pour revenir à l'affichage normal</p>	 NUIT

 <b>VERROUILLAGE</b>	Permet de verrouiller toutes les commandes afin qu'elles ne soient pas manipulées par erreur ou par un enfant par exemple. <ul style="list-style-type: none"> <li>• Pour activer le verrouillage : appuyer 5 s</li> <li>• Pour désactiver le verrouillage : appuyer 5 s</li> </ul>	 <b>VERROUILLAGE</b>
	Si le réservoir est plein : <ul style="list-style-type: none"> <li>• L'appareil s'arrête et ne peut reprendre son fonctionnement qu'après avoir vidé le réservoir</li> <li>• Le voyant de « réservoir plein » reste allumé tant que la vidange n'a pas été réalisée</li> <li>• L'appareil émet un signal sonore pendant quelques secondes</li> </ul>	
	Selon les conditions de fonctionnement, du givre peut se former dans l'appareil. Un dispositif automatique permet d'enclencher le dégivrage pendant lequel les fonctionnalités de traitement d'air sont stoppées.	

## 4 VIDANGE DU RÉSERVOIR

Si le réservoir est plein :

- Eteindre l'appareil et débrancher le cordon d'alimentation
- Retirer le réservoir, le vider puis le remettre à sa place

Il est possible d'évacuer les condensats en continu :

- Retirer le bouchon de la sortie directe des condensats à l'arrière de l'appareil
- Raccorder le tuyau fourni à la sortie directe des condensats, celui-ci doit déboucher sur une évacuation.

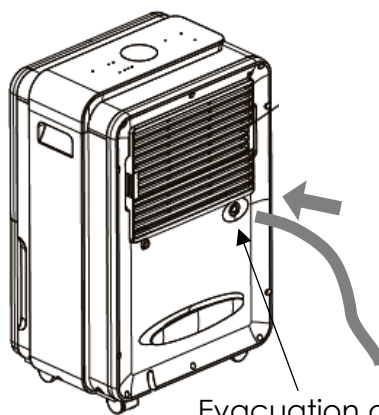
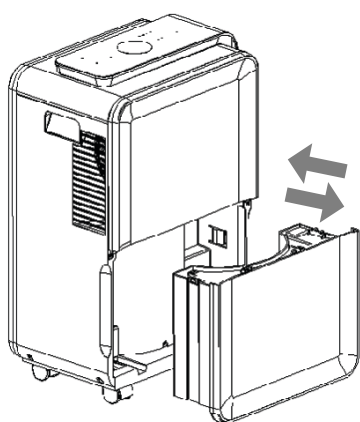

Evacuation des condensats en fonctionnement continu



## 5 ENTRETIEN

- Débrancher l'appareil.
- Nettoyer le corps de l'appareil avec un chiffon doux uniquement et sans le moindre produit nettoyant.
- Ne jamais utiliser de détergents, d'essence, de diluants ou de solvants pour nettoyer l'appareil.
- Ne pas immerger l'appareil.
- Retirer le filtre à poussière, puis le nettoyer à l'aide d'un aspirateur et/ou le passer à l'eau chaude s'il est particulièrement encrassé. Veiller à ce qu'il soit parfaitement sec avant de le remettre en place.
- Le filtre à charbon actif n'est pas lavable et doit être vérifié régulièrement. Il doit être remplacé s'il est trop encrassé.

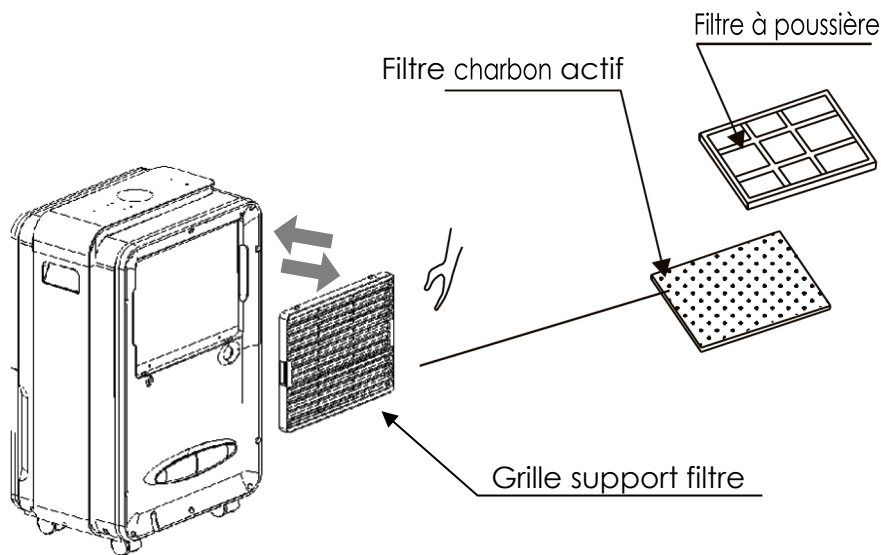

## 6 CARACTÉRISTIQUES TECHNIQUES

Alimentation	Mono 220-240 V ~ 50 Hz - Classe I
Puissance max	720 W
Intensité	3.38 A
Réfrigérant	Cet appareil contient un gaz frigorigène de type R290 <ul style="list-style-type: none"> <li>• 90 g</li> <li>• PRP (Potentiel de Réchauffement Planétaire) : 3</li> <li>• Pression maximale admissible : <ul style="list-style-type: none"> <li>▶ Basse pression : 1.2 MPa</li> <li>▶ Haute pression : 2.5 MPa</li> </ul> </li> </ul>
T° de fonctionnement	5 à 32 °C
Capacité de déshumidification	30 l/jour (30°C – 80% HR)
Réservoir	4 l
Débit d'air max	210 m <sup>3</sup> /h
Niveau sonore	51 dB(A)
Dimensions	370 x 280 x 580 mm
Poids	18 kg



## 7 RÉSOLUTION DES ANOMALIES

En cas d'anomalie, procéder aux contrôles suivants :

ANOMALIES	VÉRIFICATIONS / CAUSES
L'appareil ne fonctionne pas	Absence d'alimentation La fiche est débranchée L'appareil est à l'arrêt La température ambiante est hors de la plage 5-32°C La consigne d'humidité est très basse Le réservoir est plein Le réservoir est mal positionné Les grilles d'entrée et sortie sont obstruées
L'appareil fonctionne mais ne réduit pas l'humidité efficacement	Les filtres sont bouchés La température de la pièce est trop basse L'humidité de la pièce est trop basse Le local est trop grand pour la capacité de l'appareil Le local comporte trop de sources d'humidité Les grilles d'entrée et sortie sont obstruées
L'appareil est bruyant	L'appareil est installé sur un plan instable L'appareil n'est pas installé sur un plan horizontal

## 8 PROTECTION DE L'ENVIRONNEMENT

La directive relative aux DEEE (Déchets d'Equipements Electriques et Electroniques) impose de les collecter et les valoriser. Il est de votre responsabilité en tant que détenteur final du produit d'en assurer l'élimination suivant les lois en vigueur. Pour le recyclage de votre appareil, veuillez contacter votre magasin distributeur ou vous adresser auprès de votre commune. Votre geste contribue à préserver l'environnement et la santé humaine en évitant de contaminer le milieu naturel avec des substances dangereuses présentes dans les DEEE.



## 9 GARANTIE

La garantie se limite au seul remplacement des pièces reconnues défectueuses par notre SAV.

En cas de mauvais fonctionnement, rapporter l'appareil accompagné de sa notice et de son justificatif d'achat au revendeur. La garantie ne couvre pas :

- Tout dysfonctionnement survenu après un raccordement électrique non conforme à la présente notice.
- L'utilisation anormale de l'appareil.
- Les cas où est menée une tentative de réparation hors de notre SAV.

D'une manière générale, tout dysfonctionnement reconnu comme la conséquence du non-respect des consignes de la présente notice.

Les pièces détachées concernant ce produit seront disponibles auprès de votre distributeur pour une durée de 4 années à compter de la date d'achat.

Pour le service après-vente (SAV) adressez-vous à votre installateur, distributeur ou prenez contact avec notre SAV :

QUINOA RESIDENTIEL

Parc d'activités le Grand Moutet – Rue J.A. AUXENFANS – 18022 BOURGES

Email : sav-qre@fadis.eu